

Assembly Instruction

Montageanweisung

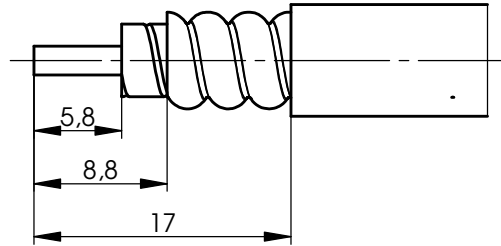

screw cable sleeve on the cable
Kabelhülse auf Kabel aufschrauben

af 9
SW 9

pressure screw
Druckschraube

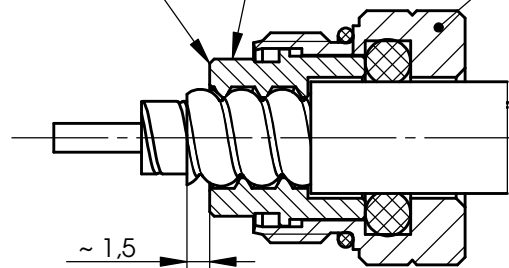

cap
Deckel

sealing
Dichtung

screw housing on pressure screw
recommended torque 10 Nm
Please note Left hand thread!
Gehäuse auf Druckschraube schrauben
Empfohlenes Anzugsmoment 10 Nm
Linksgewinde beachten!

solder
weichlöten

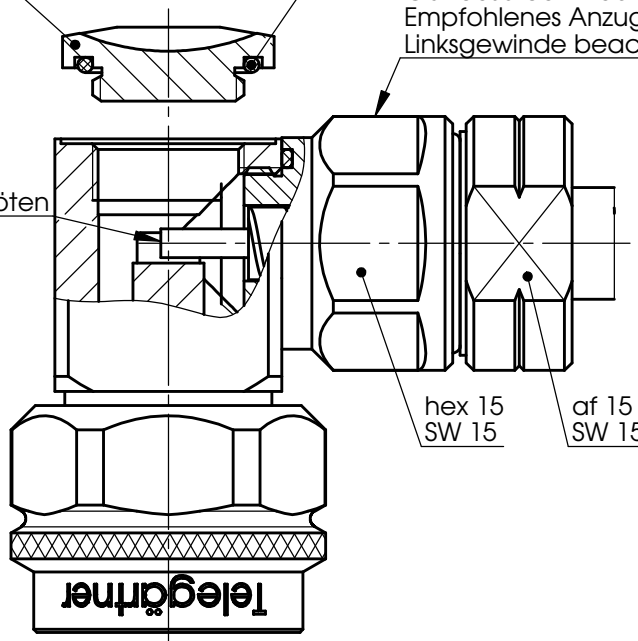

hex 15
SW 15

af 15
SW 15

b	24912	06.06.2013	GB
a	23008	06.07.2011	GB
Änd./ rev. Index	Änderungs-Nr. / revision code	Datum/ date	Name/ name

	Datum/ date	Name/ name
gez./ drawn	18.01.2010	GB
gepr./ appr.	21.01.2010	PU

Benennung/ title

Series N Angle for G20 (1/4" Flex)
Serie N Winkel für G20 (1/4" Flex)

Untert./
doc.
type R

Zeichnungsnr./ drawing no.
T00100B0095

Original A4 Blatt/ sheet 1
original von/ of 1

Maßstab/
scale 2:1

Ersatz für / replaces

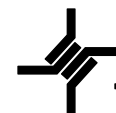

Telegärtner